

SK 05 - 25

Gruppi pompa ad ingranaggi SK 05 - 25 con trascinamento magnetico e lanterna per adattamento motore IEC B35
 Gear pump sets SK 05 - 25 with magnetic coupling and IEC B35 motor adapting lantern

NOTE: DYNAMIC IMAGE

Hover the mouse over the image, if the message 'Click to activate 3d' does not appear, open the document with Acrobat Reader. If the document is displayed within a web browser, install the [Adobe Acrobat plugin](#).

NOTA: IMMAGINE DINAMICA

Scorrere il mouse sull'immagine, se il messaggio 'Fare click per attivare' non compare, aprire il documento con Acrobat Reader. Se il documento è visualizzato con un web browser, installare il [plugin di Adobe Acrobat](#).

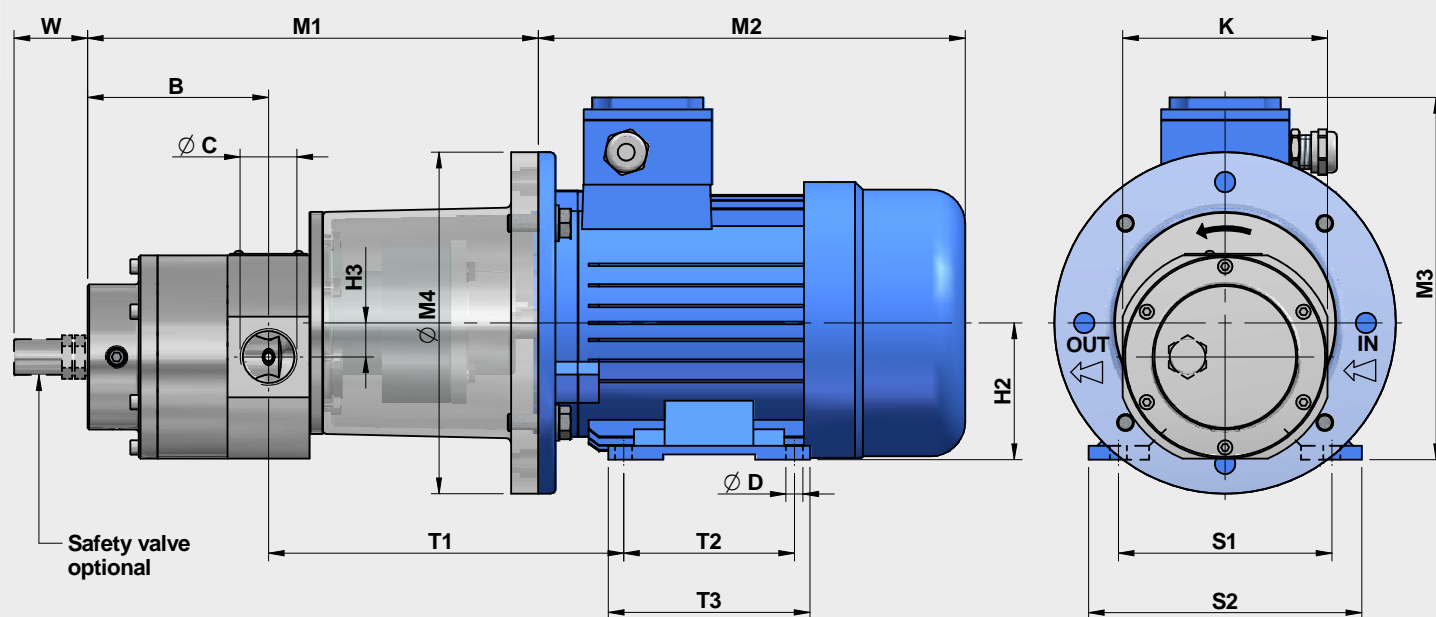

Dimensioni di ingombro SK 05 - 25

SK 05 - 25 outline dimensions

Type	IEC motor size	Pompa in figura SX con ingranaggi plastici *Dimensioni indicative **Con flangia di adattamento										SX model with plastic gears shown *Approximate dimensions **With adapting flange						
		B	C	D	H2	H3	K	M1	M2*	M3*	M4	S1	S2	T1	T2	T3	W	Weight [kg]
SK 05	71	70	G 3/4"	7	71	15,5	100	204**	225	183	160	112	132	173	90	112	43	15
	80	70	G 3/4"	9	80	15,5	100	193	250	212	200	125	160	181	100	130	43	20
SK 10	71	80	G 3/4"	7	71	15,5	100	214**	225	183	160	112	132	173	90	112	43	16
	80	80	G 3/4"	9	80	15,5	100	203	250	212	200	125	160	181	100	130	43	21
	90S	70	G 3/4"	10	90	15,5	100	234	260	230	200	140	175	196	100	157	43	21
SK 15	71	90	G 3/4"	7	71	15,5	100	224**	225	183	160	112	132	173	90	112	43	16
	80	90	G 3/4"	9	80	15,5	100	213	250	212	200	125	160	181	100	130	43	21
	90S	90	G 3/4"	10	90	15,5	100	244	260	230	200	140	175	196	100	157	43	21
SK 25	80	100	G 3/4"	9	80	15,5	100	223	250	212	200	125	160	181	100	130	43	22
	90S	100	G 3/4"	10	90	15,5	100	254	260	230	200	140	175	196	100	157	43	22
	90L	100	G 3/4"	10	90	15,5	100	254	285	230	200	140	175	196	125	157	43	28
	100	100	G 3/4"	12	100	15,5	100	264	326	247	250	160	196	221	140	175	43	39