

KARTA TECHNICZNA POMPY AMP-13B

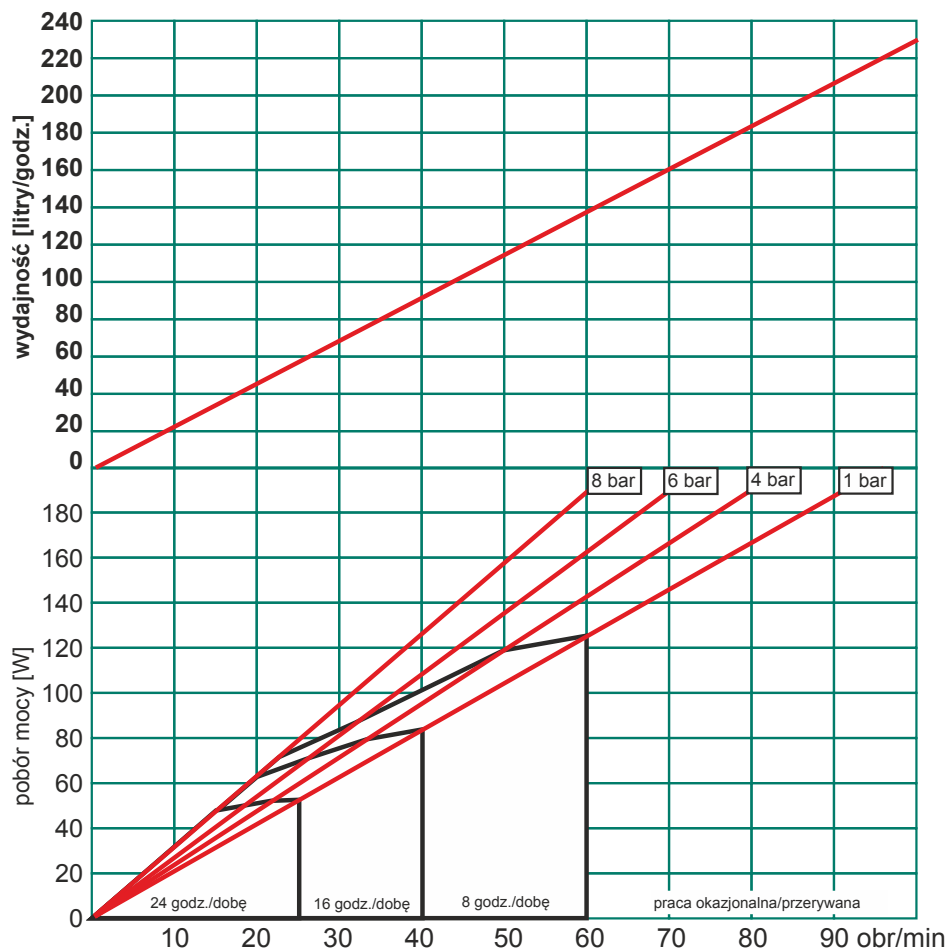

- duża zdolność samozasysania (8-9 metrów),
- możliwa praca na sucho,
- brak jakichkolwiek uszczelnień,
- możliwe dozowanie,
- wydajność niemal niezależna od ciśnienia,
- możliwa praca w obu kierunkach,
- niektóre modele nawet do 15 bar,
- łatwe do mycia,
- tania i łatwa obsługa,
- pompowanie bez naruszenia struktury medium,
- odporne na media agresywne i ścierne,
- pompowanie cieczy z ciałami stałymi,
- opcjonalnie ATEX,
- opcjonalnie wykonanie spożywcze.

wydajność: 0,038 litra/obrót
przyłącza: 3/8" (lub DN10 DIN11851 lub 1/2" Tri-Clamp lub inne)
ciśnienie maks. 8 bar
mechanizm ucisku węża: rolki
dostępne węże: NR, NR-A, NBR, NBR-A, EPDM, Hypalon, Norprene



| ciśnienie [bar] | moment [Nm] |
|-----------------|-------------|
| 1 | 20 |
| 4 | 23 |
| 6 | 26 |
| 8 | 30 |



POMPY i SYSTEMY Sp. z o.o.
ul. Kolibrów 4, 02-818 Warszawa
tel. 022 - 549 79 40
pompy@pompy.pl | www.pompy.pl

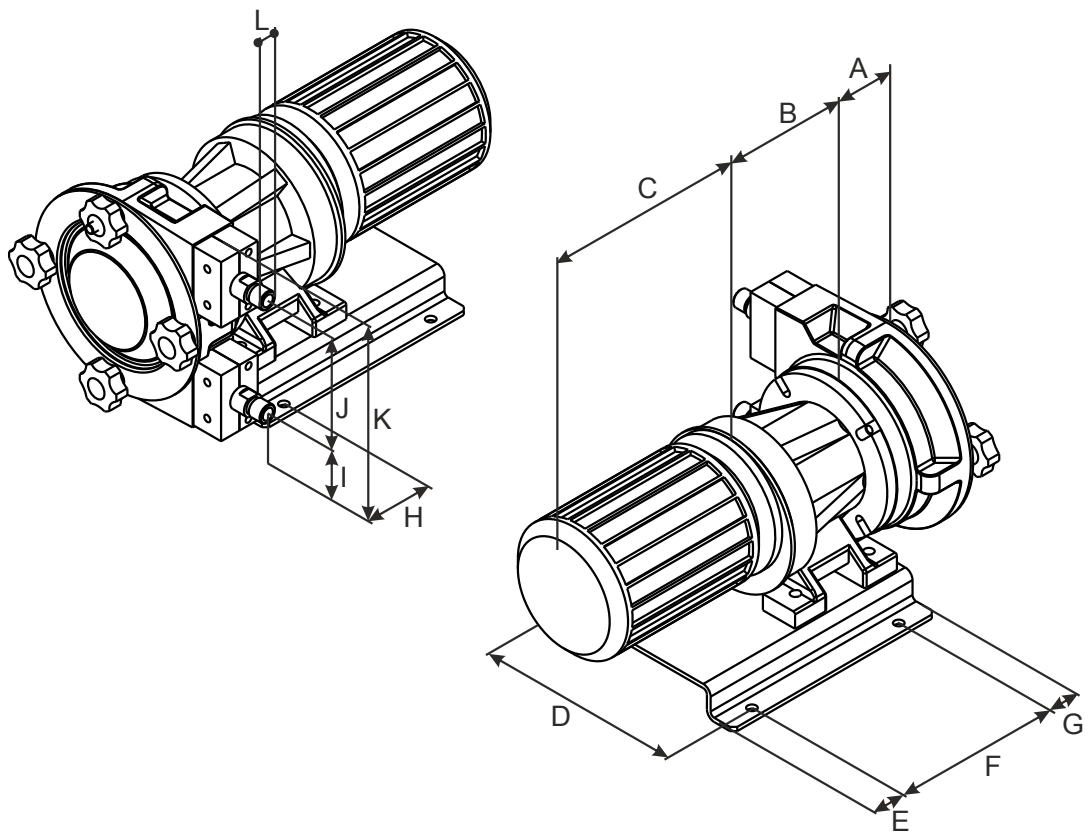

| A | B | C | D | E | F | G | H | I | J | K | L |
|----|---|---|-----|----|-----|----|----|----|-----|-----|------|
| 70 | * | * | 190 | 30 | 160 | 30 | 61 | 60 | 115 | 210 | 3/8" |

Dostępne akcesoria/opcje:

- tłumiki pulsacji (statyczne i węzowe),
- czujnik wycieku z węża,
- układy elektroniczne do dozowania,
- przyłącza ze stali nierdzewnej (gwint zwykły BSP/NPT, DIN 11851 - tzw. gwint mleczarski/ spożywczy, SMS, Tri-Clamp, kołnierze, i inne), polipropylenu lub PVDF,
- układ próżniowy wspomagający tłoczenie cieczy bardzo lepkich,
- podstawa ze stali kwasoodpornej AISI 304 zamiast stali węglowej.

Dostępne węże robocze:

- NR (kauczuk naturalny) - dla chemikaliów mało agresywnych, które nie zawierają tłuszczu i olejów, dobry dla cieczy zawierających ścierny ciała stałe,
- NR-A (kauczuk naturalny) - spożywczy,
- NBR (kauczuk nitylowy) - dla cieczy zawierających tłuszcze i oleje,
- NBR-A (kauczuk nitylowy) - spożywczy,
- EPDM (kauczuk etylenowo-propylenowy) - dla agresywnych chemikaliów,
- Hypalon - odporny na wiele agresywnych chemikaliów,
- Norprene - odporny na wiele chemikaliów do 120°C (maks. 2 bar)

Pompy dostępne w wykonaniach:

- AMP13BA0: z wolnym wałkiem (bez napędu),
- AMP13BA1x: z silnikiem i motoreduktorem,
- AMP13BA2x: z silnikiem i wariatorem (ręczna regulacja obrotów),
- AMP13BA3x: z silnikiem, motoreduktorem i falownikiem zabudowanym na silniku,
- AMP13BA4x: z silnikiem, motoreduktorem, a silnik przystosowany do współpracy z zewnętrznym falownikiem (tj. termistory PTC i zewnętrzne chłodzenie) - urządzenie dostarczane bez falownika,
- AMP13BA6x: z silnikiem, motoreduktorem, a silnik przystosowany do współpracy z zewnętrznym falownikiem (tj. termistory PTC i zewnętrzne chłodzenie) - z falownikiem zabudowanym na silniku.