

FILTRY SAMOCZYSZCZĄCE

modele Auto-line[®]
XLR, XL i XLE

przemysłowe i spożywcze

wydajność: 27 - 110 m³/h

filtracja: 30 - 2000 μm

ciśnienia: 10 bar (16 bar)



XLR
przemysłowy



XLR
higieniczny



XL
przemysłowy



XLE
higieniczny

HiFlux specjalizuje się także w wykonaniach specjalnych swoich filtrów. Możliwe są wykonania z płaszczem grzewczym / chłodzącym i innymi, różnymi akcesoriami.

Wszystkie filtry HiFlux Auto-line[®] są produkowane standardowo zgodnie z Dyrektywą Ciśnieniową 2014/68/EU artykuł 4, sekcja 3. Filtry mogą być wyprodukowane i dostarczone zgodnie z kategorią I, II, III lub IV. Filtry Auto-line[®] są zgodne z Dyrektywą Maszynową 2006/42/EC zarówno jako gotowa maszyna lub jako maszyna nieukończona. Filtry Auto-line[®] mogą być dostarczane z dopuszczeniami do pracy w atmosferach zagrożonych (ATEX kategoria 2, strefa 1) zgodnie z dyrektywą 2014/34/EU. Filtry Auto-line[®] mają oznakowanie CE (w zależności od regulacji). Dokumentacja zawiera odpowiednią deklarację potwierdzającą te wymagania.

HIFLUX - odfiltrujmy Twoje problemy...

WYŁĄCZNY DYSTRYBUTOR:

FILTRY SAMOCZYSZĄCE

modele Auto-line® XLR, XL i XLE

przemysłowe i spożywcze

obudowa:	stal kwasoodporna 1.4404
ciśnienie projektowe:	10 bar (16 bar)
ciśnienie testowe:	zgodnie z EN 13445
ciśnienie różnicowe:	maks. 3 - 7 bar
temperatura pracy:	maks. 150°C (dla cieczy grupy 2 i o prężności par <0,5 bar)
pojemność:	35 litrów
masa:	100 kg (XL) 100 kg (XLE) 120 kg (XLR)
zasilanie (modele elektryczne):	3x400V, 50Hz
powietrze (modele pneumatyczne):	6 bar, filtrowane; (sterownik elektryczny 230V, 50Hz)
przyłącza:	kołnierze DN100 EN1092-1/11, gwint DIN11851 lub inne
przyłącze drenażowe:	Rp 2", DN50 DIN11851 lub inne
pojemność komory drenażowej:	2,1 litra
wkłady filtracyjne:	30, 50, 100, 150, 200, 300, 500 i 1000 µm
rodzaje wkładów:	lamelkowe, otwory laserowe lub płyta perforowana

typowe zastosowania:	
przemysłowe:	farby lakier woda chłodząca wymienniki ciepła chemikalia
spożywcze:	żywność czekolada produkty serowe kawa miód napoje oleje i tłuszcze cukier płynny środki myjące CIP

modele:	
XLR:	elektryczny, zgarniacz rotacyjny (przemysłowy lub higieniczny)
XL:	pneumatyczny zgarniacz tłokowy
XLE:	pneumatyczny zgarniacz tłokowy przedłużony dla branży spożywczej

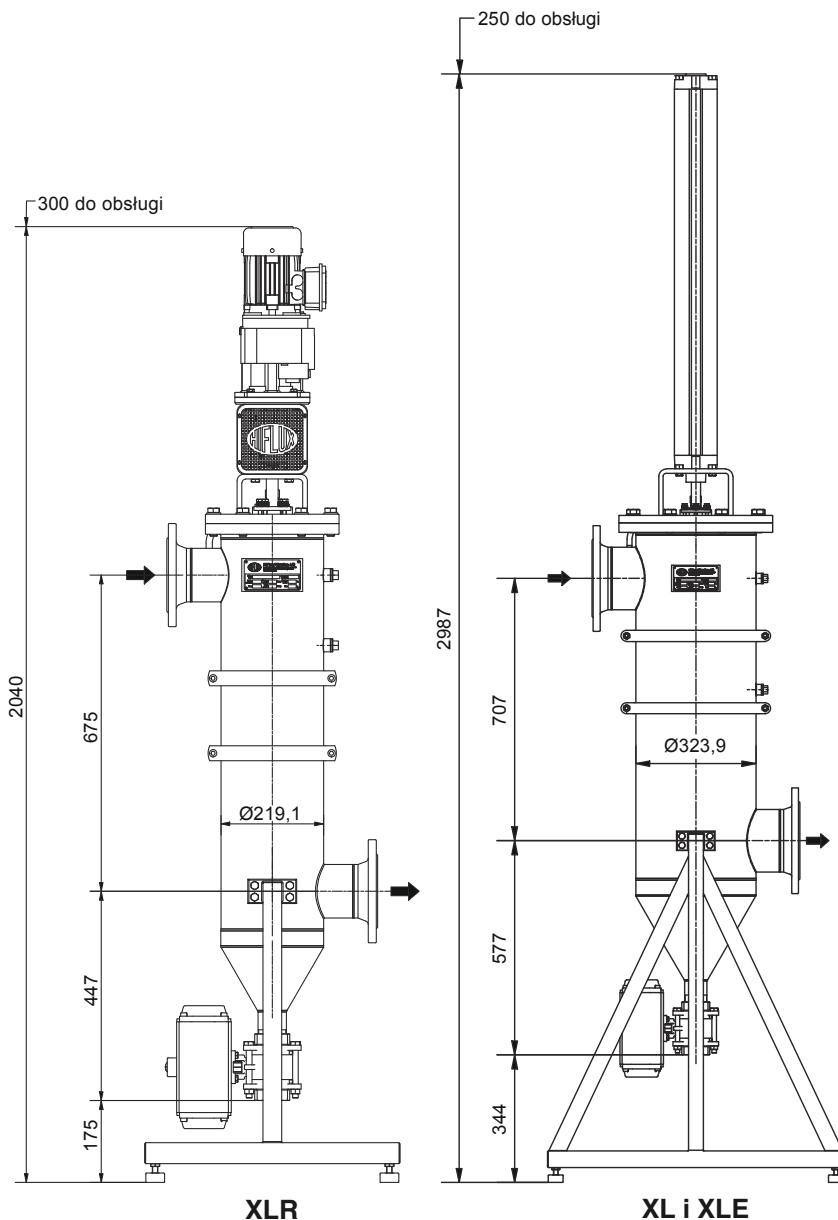

wydajność nominalna filtrów XLR, XL i XLE dla cieczy o lepkości 1 cSt:

ciśnienie [bar]	powierzchnia filtrująca [cm ²]	30µm [m ³ /h]	50µm [m ³ /h]	100µm [m ³ /h]	150µm [m ³ /h]	200µm [m ³ /h]	300µm [m ³ /h]	500µm [m ³ /h]	1000µm [m ³ /h]
0,05	3300	27	30	50	54	54	54	54	54
0,10	3300	39	44	68	72	72	72	72	72
0,15	3300	47	54	84	88	90	90	90	90
0,20	3300	52	62	100	105	110	110	110	110

HIFLUX - odfiltrujemy Twoje problemy...

WYŁĄCZNY DYSTRYBUTOR:



ul. Kolibrów 4, 02-818 Warszawa
tel.: (+48) 22 - 549 79 40
pompy@pompy.pl | www.pompy.pl